

## ΛΕΒΗΤΑΣ ΞΥΛΟΥ ΣΕΙΡΑΣ FK

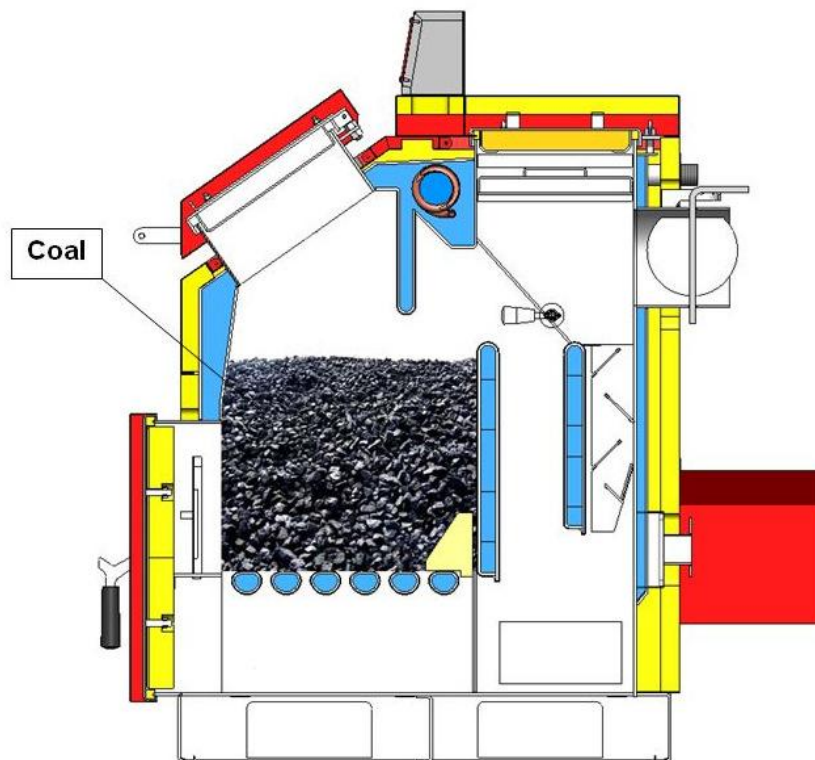

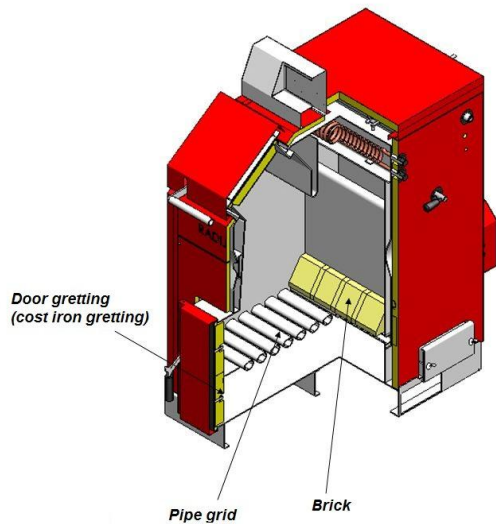

Η σειρά fk είναι από τις τελευταίες σειρές του εργοστασίου Radijator στα στερεά καύσιμα. Μπορεί να κάψει όλους τους τύπους ξύλου ,κάρβουνου και βιομάζας .

Είναι πλήρως αυτοματοποιημένος φέρει ανεμιστήρα στο πίσω μέρος του και με την βοήθεια καναλιών εισέρχεται στον μπροστινό μέρος όπως επίσης και στο άνω μέρος το οποίο σταματούν την έξοδο του καπνού κατά το άνοιγμα της πόρτας.

Τα κύρια χαρακτηριστικά του λέβητα της σειράς FK είναι:

- Πολύ υψηλός βαθμός απόδοσης (σχεδόν 90%) με την απόλυτη καύση την οποία εξασφαλίζει ο ανεμιστήρας .

- Λειτουργία αναμονής.

- Δύο γεμίσματα με καύσιμη ύλη είναι αρκετό για αρκετές ώρες θέρμανσης σε ευνοϊκές συνθήκες.
- Είναι εφοδιασμένος με ανεμιστήρα και ηλεκτρονικό πίνακα
- Ενσωματωμένος χάλκινος εναλλάκτης για προστασία υπερθέρμανσης
- Αισθητήρας Καυσαερίων
- Καλοκαιρινό πρόγραμμα για ζεστό νερό

### Πίνακας Τεχνικών Πληροφοριών

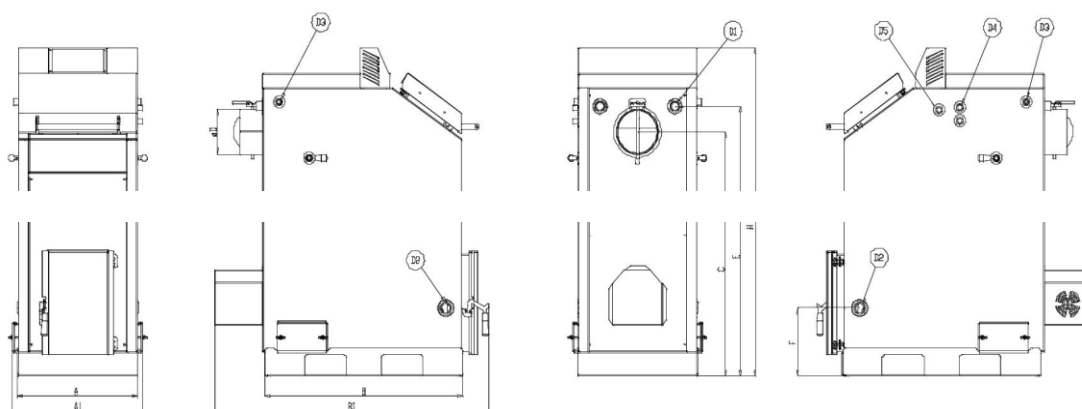

Τύπος του λέβητα		FK1	FK2	FK3	FK4
	Μέτρηση				
Δύναμη θέρμανσης του νερού	<b>kW</b>	15/23	25/33	33/40	40/49,5
Θέρμανση του αέρα τροφοδοσίας	<b>kW</b>	3	3	3	3
Έλεγχος πίεσης	<b>Bar</b>	4,5	4,5	4,5	4,5
Όγκος του νερού στο λέβητα	<b>L-cca</b>	55	72	87	100
Μάζα του λέβητα	<b>Kg</b>	238	295	326	335
Αναγκαστικό σχέδιο καμινάδας	<b>Pa</b>	17	18	20	22
Ανώτατη θερμοκρασία ζεστού νερού	<b>°c</b>	90	90	90	90
Ελάχιστη θερμοκρασία κρύου νερού	<b>°c</b>	60	60	60	60
Όγκος καύσιμου στο λέβητα	<b>m3</b>	0,08	0,09	0,13	0,16
Βαθμός απόδοσης	<b>%</b>	>85	>85	>85	>85
Διαστάσεις	<b>A Mm</b>	458	528	668	686

<b>A1</b>		516	566	626	686
<b>B</b>		790	885	955	965
<b>B1</b>		1164	1260	1326	1326
<b>C</b>		810	910	965	1010
<b>D</b>		160	180	200	200
<b>E</b>		940	1040	1072	1125
<b>F</b>		290	295	305	305
<b>H</b>		1205	1235	1340	1395
<b>D1</b>	<b>Col</b>	1''	1''	5/4''	5/4''
<b>D2</b>		1''	1''	5/4''	5/4''
<b>D3</b>		1/2''	1/2''	1/2''	1/2''
<b>D4</b>		1/2''	1/2''	1/2''	1/2''
<b>D5</b>		1/2''	1/2''	1/2''	1/2''
“διατήρηση του δικαιώματος αλλαγής					